

Technické údaje			
1	Priemerný tepelný výkon	kW	8,0
2	Priemerná účinnosť	%	79,0
3	Hmotnostný tok tuhých spalín	g/s	8,8
4	Priemerná teplota spalín	°C	230
5	Priemerná koncentrácia CO pri 13% O ₂	%	0,1
6	Požadovaný ťah	Pa	12
7	Spotreba paliva	kg/h	2,6
8	Hmotnosť	CHOPOK 620/440	170
		CHOPOK 620/500	180
		CHOPOK 620/560	190

Voliteľné príslušenstvo:

Krycí Rámik (KR)

Druhé Sklo (DS)

VOnkajší Popolník (VOP)

Segmentové Ohnisko (SO)

Znížené Ohnisko (ZO)

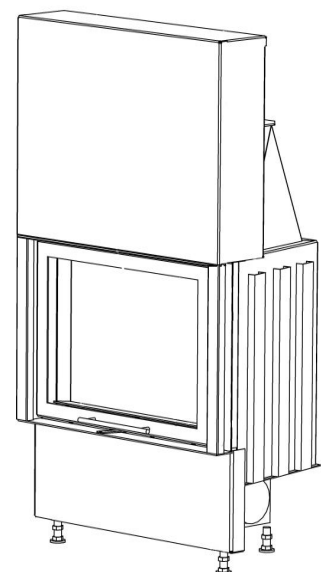

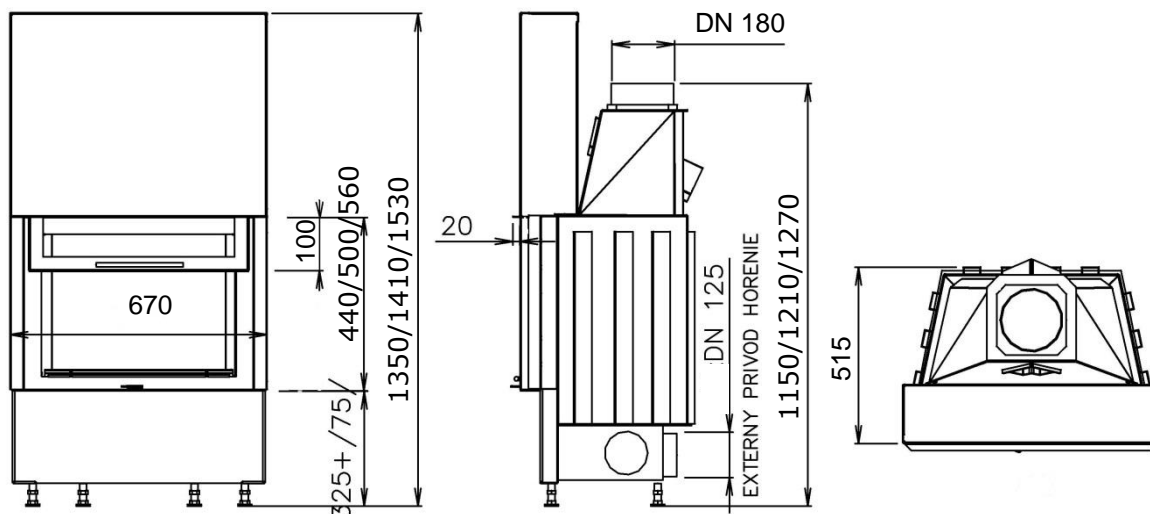

Technické údaje			
1	Priemerný tepelný výkon	kW	9,0
2	Priemerná účinnosť	%	79,0
3	Hmotnostný tok tuhých spalín	g/s	9,5
4	Priemerná teplota spalín	°C	240
5	Priemerná koncentrácia CO pri 13% O ₂	%	0,100
6	Požadovaný ťah	Pa	12
7	Spotreba paliva	kg/h	2,9
8	Hmotnosť	CHOPOK 670/440	190
		CHOPOK 670/500	200
		CHOPOK 670/560	210

Voliteľné príslušenstvo:

Krycí Rámik (KR)
 Druhé Sklo (DS)
 VOnkajší Popolník (VOP)
 Segmentové Ohnisko (SO)
 Znížené Ohnisko (ZO)

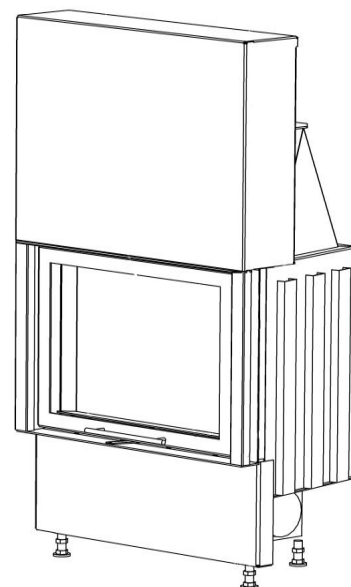

CHOPOK 740/440,500,560

Technický list

Rada 670

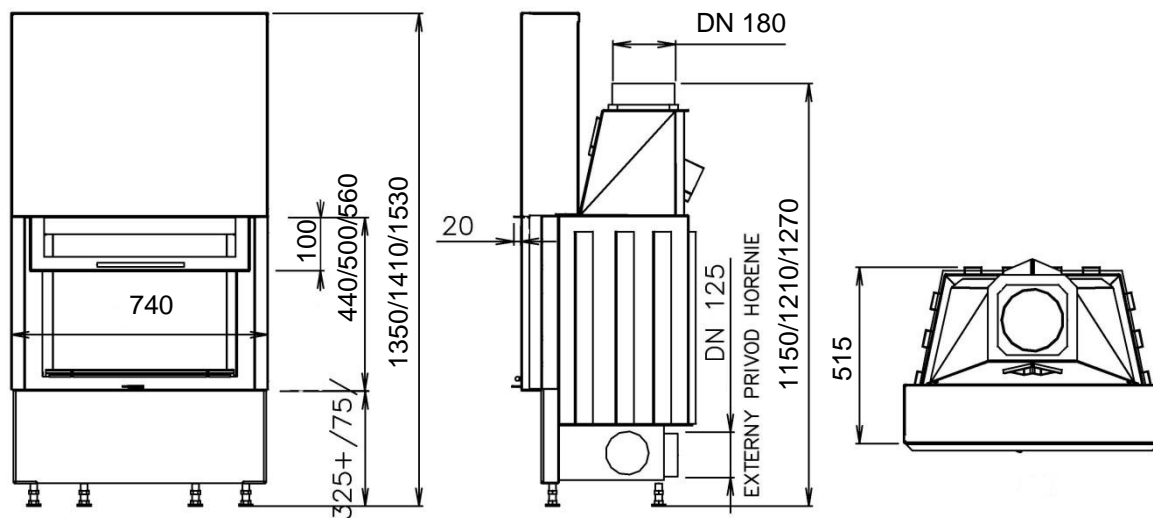

Technické údaje			
1	Priemerný tepelný výkon	kW	10,0
2	Priemerná účinnosť	%	79,1
3	Hmotnostný tok tuhých spalín	g/s	10,1
4	Priemerná teplota spalín	°C	247
5	Priemerná koncentrácia CO pri 13% O ₂	%	0,1
6	Požadovaný ťah	Pa	12
7	Spotreba paliva	kg/h	3,2
8	Hmotnosť	CHOPOK 740/440	210
		CHOPOK 740/500	220
		CHOPOK 740/560	230

Voliteľné príslušenstvo:

Krycí Rámik (KR)

Druhé Sklo (DS)

VOnkajší Popolník (VOP)

Segmentové Ohnisko (SO)

Znížené Ohnisko (ZO)

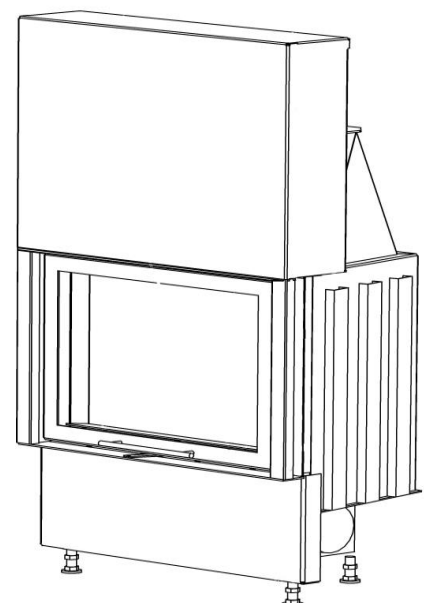

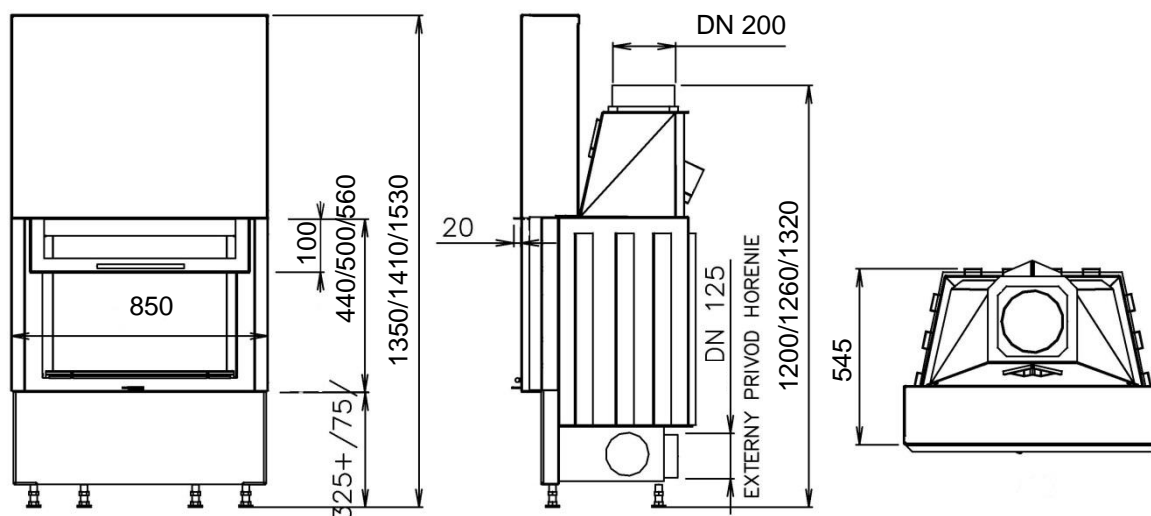

Technické údaje				
1	Priemerný tepelný výkon	kW	13,0	
2	Priemerná účinnosť	%	79,2	
3	Hmotnostný tok tuhých spalín	g/s	11,3	
4	Priemerná teplota spalín	°C	257	
5	Priemerná koncentrácia CO pri 13% O ₂	%	0,1	
6	Požadovaný ťah	Pa	12	
7	Spotreba paliva	kg/h	4,2	
8	Hmotnosť	CHOPOK 850/440	kg	230
		CHOPOK 850/500		240
		CHOPOK 850/560		

Voliteľné príslušenstvo:

Krycí Rámik (KR)

Druhé Sklo (DS)

VOnkajší Popolník (VOP)

Segmentové Ohnisko (SO)

Znížené Ohnisko (ZO)

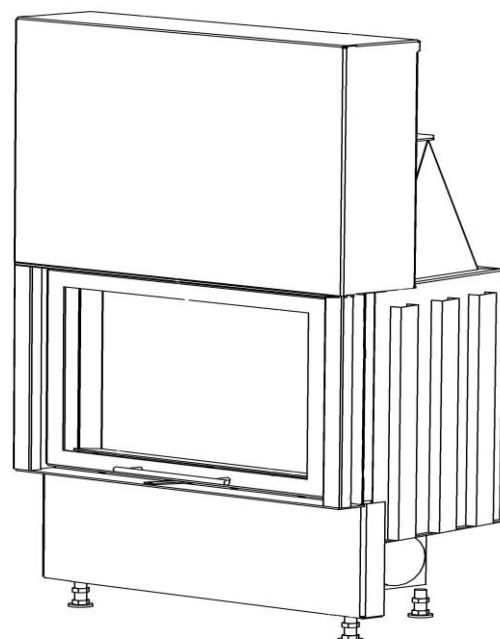

CHOPOK 970/440,500,560

Technický list
Rada 900

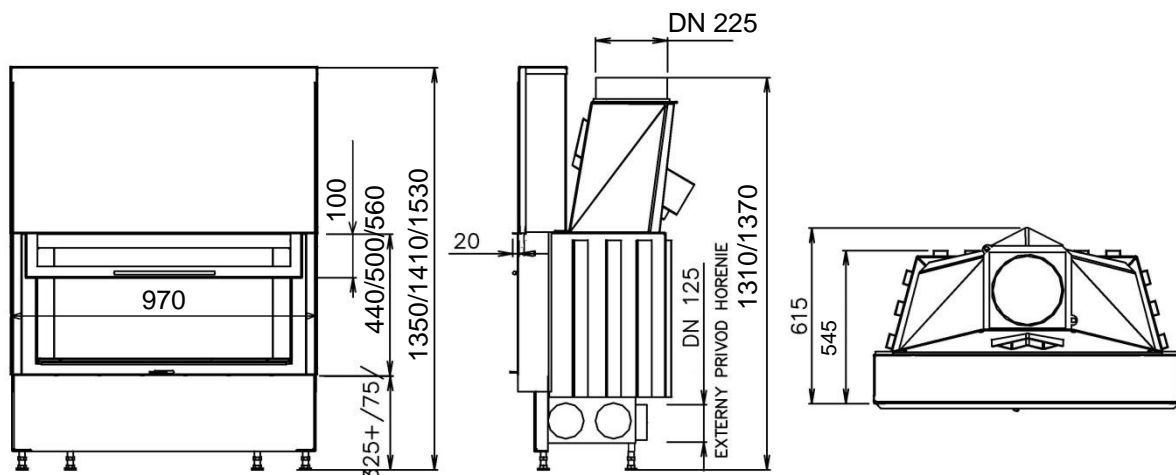

Technické údaje			
1	Priemerný tepelný výkon	kW	14,0
2	Priemerná účinnosť	%	81,0
3	Hmotnostný tok tuhých spalín	g/s	12
4	Priemerná teplota spalín	°C	255
5	Priemerná koncentrácia CO pri 13% O ₂	%	0,1
6	Požadovaný ťah	Pa	12
7	Spotreba paliva	kg/h	4,5
8	Hmotnosť	CHOPOK 970/440	250
		CHOPOK 970/500	260
		CHOPOK 970/560	270

Voliteľné príslušenstvo:

Krycí Rámik (KR)

Druhé Sklo (DS)

VOnkajší Popolník (VOP)

Segmentové Ohnisko (SO)

Znížené Ohnisko (ZO)

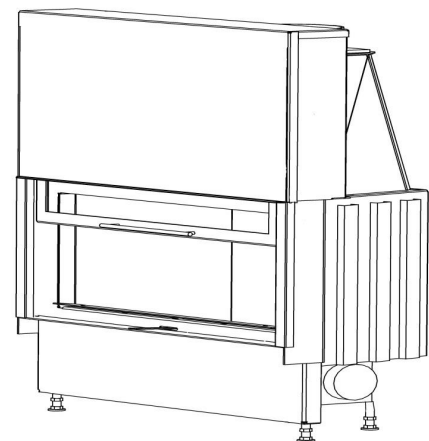

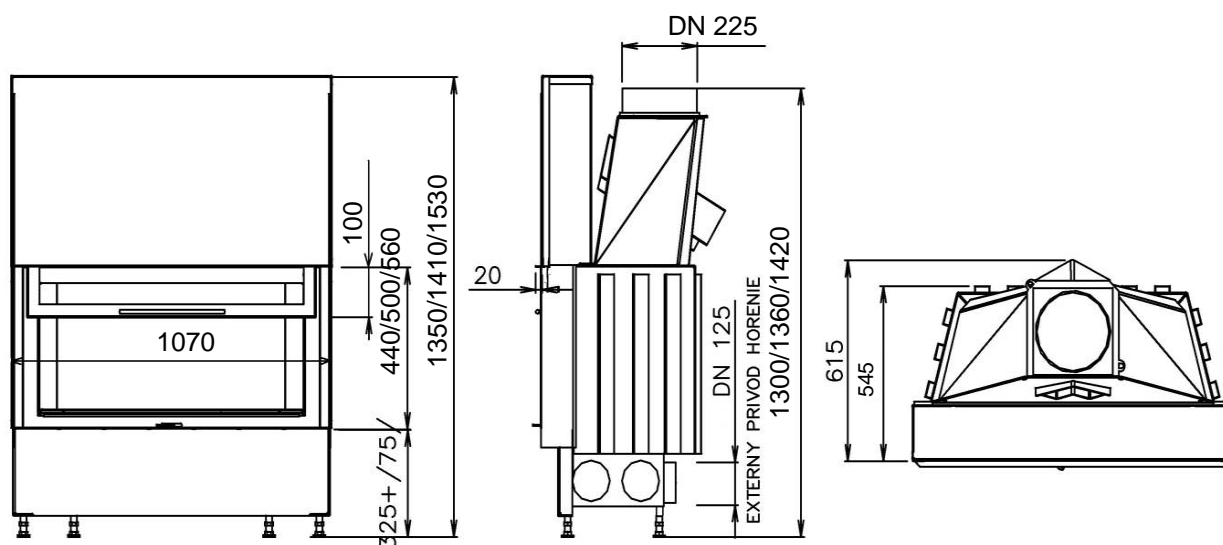

Technické údaje			
1	Priemerný tepelný výkon	kW	15,0
2	Priemerná účinnosť	%	82,4
3	Hmotnostný tok tuhých spalín	g/s	12,7
4	Priemerná teplota spalín	°C	234
5	Priemerná koncentrácia CO pri 13% O ₂	%	0,1
6	Požadovaný ťah	Pa	12
7	Spotreba paliva	kg/h	4,8
8	Hmotnosť	CHOPOK 1070/440	270
		CHOPOK 1070/500	280
		CHOPOK 1070/560	290

Voliteľné príslušenstvo:

Krycí Rámik (KR)
 Druhé Sklo (DS)
 VOnkajší Popolník (VOP)
 Segmentové Ohnisko (SO)
 Znížené Ohnisko (ZO)

